



Studentsamskipnaden
i Sørøst-Norge

Studentboliger Campus Hønefoss

Harald Bolstad Evensen

Christian Berg

HMA Ringerike Kommune 1. juni 2026



Studentsamskipnaden
i Sørøst-Norge

Hvordan kan Ringerike bli en studentby?

- Kommunen har selv vedtatt å jobbe for at studenter bosetter seg og arbeider her etter endt utdanning.
- Kommunens eget funn:
 - Pendling og manglende tilhørighet er hovedproblemet.
- Studenter som ikke bor i Hønefoss bruker heller ikke byen
 - Vi reiser inn, studerer og reiser hjem



Vi er løsningen for **Studentbyen Hønefoss**

- Flere studenter ville mer sannsynlig bli værende på Hønefoss om vi hadde bodd her under studietiden.
- Studentboliger er trygt og lavterskel for nye studenter
 - Ingen depositum
 - Bor nærme medstudenter fra dag én
- Utdanning handler om mer enn fag
 - Nettverk, vennskap og tilhørighet bygges der du bor
- 100 nye hybler er ikke et kostnadsspørsmål for kommunen, det er en investering i deres egen strategi.

Harald Bolstad Evensen, Styreleder i SSN og student ved Campus Hønefoss



Campus Hønefoss



Eksisterende studentboliger



Korte fakta om SSN

- Studentsamskipnaden i Sørøst-Norge (SSN) er en velferdsorganisasjon for studenter i Buskerud/Vestfold/Telemark.
- Har totalt tilknyttet ca. 20.000 studenter – primært fra USN, men også Fagskoler og Politihøgskolen.
- SSN er styrt av studenter og drevet for studenter.
- SSN leverer studentboliger, serveringstjenester, bokhandel, helsetilbud, studenttilskudd og idrettstilbud til våre studenter.
- SSN har i underkant av 3000 studentboliger totalt.



Campus Hønefoss:

- Campus Hønefoss har gradvis vekst av antall studenter:
 - 1297 studenter pr. 1.9.2022
 - 1348 studenter pr. 1.9.2023 (+ 3,9%)
 - 1407 studenter pr. 1.9.2024 (+ 4,4%)
 - 1510 studenter pr. 1.9.2025 (+ 7,3%)
- Campus Hønefoss studentboliger:
 - **Total dekningsgrad på 10,2% - nasjonalt mål 20 %.**
 - Dagens studentboliger:
 - 48 1-roms leiligheter
 - 98 hybler med eget bad og kjøkken i kollektiv
 - 4 parleiligheter
 - 10 parkeringsplasser
- 150-200 studenter får ikke tilbud om studentbolig på Hønefoss hver høst.



Historikk – videre utbygging

- Arbeidet med planlegging av nye studentboliger har pågått siden 2019.
- SSN fikk tildelt tilskudd til oppføring av 164 nye studentboliger i 2020.
- Tilskuddene måtte dessverre returneres da kryssløsning ikke ble etablert iht. fremdrift som var en forutsetning for prosjektet.
- SSN leverte søknad om nytt tilskudd som med nødvendige dispensasjoner ikke er avhengig av nytt kryss, og fikk innvilget tilskudd til 100 hybelenheter (HE) i 2025.
- SSN har utforsket flere forskjellige områder og tomter for utbygging, og har tilgang på Bredalsveien 2 for oppføring av nye boliger.
- Etterspørselen etter studentboliger er stor, og flere studenter må avslå studieplass pga. mangel på studentboliger.



Campus Hønefoss byggetrinn 2

- Redusert prosjekt sammenlignet med opprinnelige planer.
- Inneholder totalt 100 studenthybler, forutsatt dispensasjon.
- Inneholder parkeringskjeller, fellesarealer og møteplasser inne/ute.
- Dispensasjon for rekkefølgebestemmelser er avgjørende for å komme i gang med bygging.
- Dispensasjon for byggehøyde er avgjørende for å oppnå 100 hybelenheter på begrenset areal.
- Det er økonomisk utfordrende å realisere et prosjekt med mindre enn 100 studentboliger.
- Oppføring av nye boliger reduserer biltrafikk til og fra campusområdet betydelig.
- Inntrukket toppetasje gir et mindre massivt inntrykk av bygget, og byggehøyde står seg godt ift. eksisterende studentboligbygg.



Plankart og illustrasjoner



Studentsamskipnaden
i Sørøst-Norge

Plankart

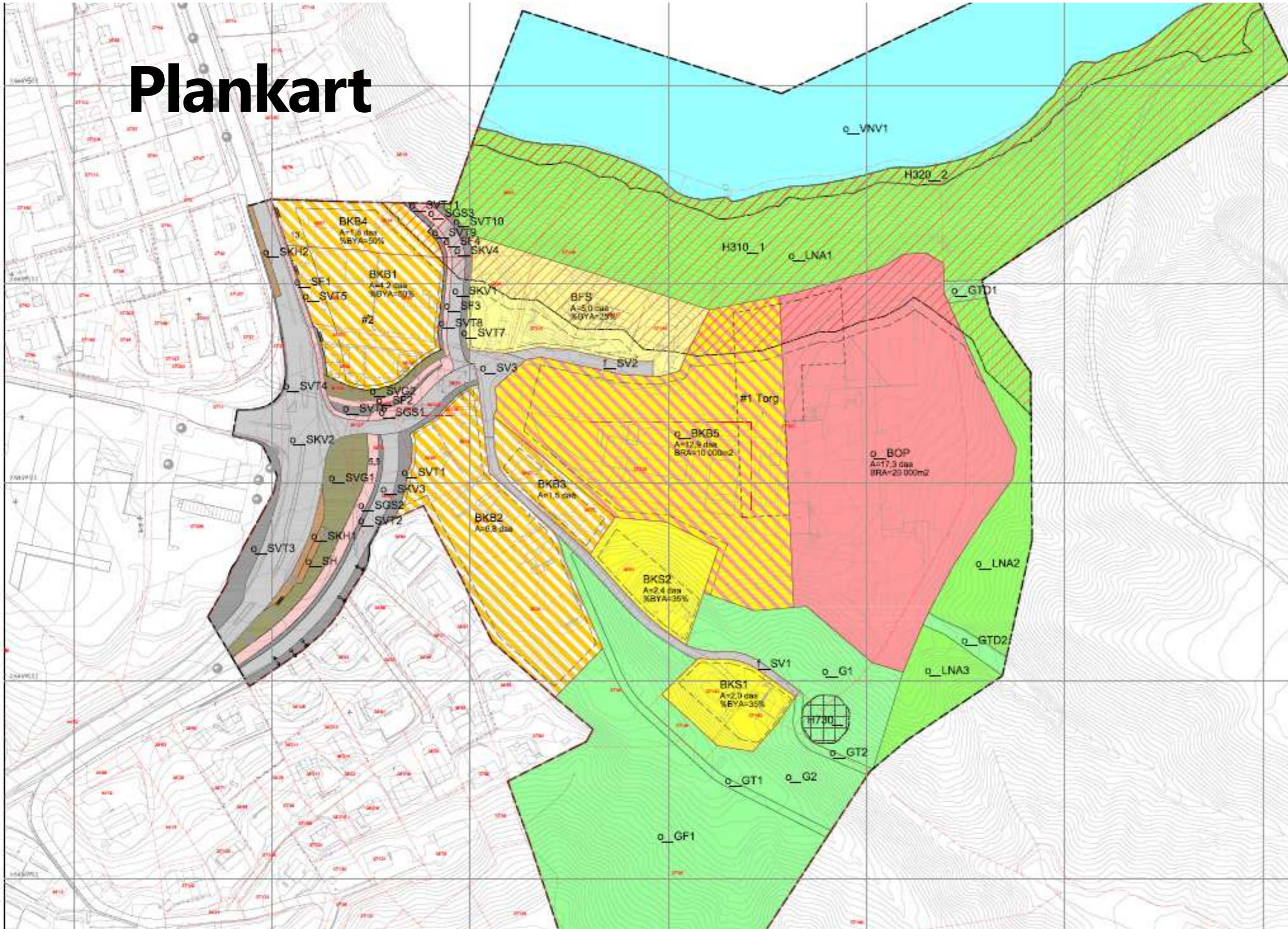

RINGERIKE KOMMUNE

ORDFØREREN

**PLANID 366- OMRÅDEREGULERING FOR
KUNNSKAPSPARKEN RINGERIKE**

I medhold av § 12-12 i plan- og bygningsloven av 27. juni 2008 nr. 71 har Ringerike kommunestyre i møte 05.11.2020, Sak 144/20, vedtatt denne reguleringsplan med tilhørende bestemmelser.

Planen er tegnet inn på dette kartet i samsvar med kommunestyrets vedtak.

Hetefross, dato: 10.12.2020

Kirsten Orebraten
Kirsten Orebraten
Ordfører

TEGNFORKLARING

- PBL § 12-5 Arealformål**
 - 1. Bebyggelse og anlegg
 - Bygningsskulptur (BKS)
 - Bygningsskulptur med rekreasjonsfunksjon (BKS2)
 - Bygningsskulptur med rekreasjonsfunksjon (BKS3)
 - Bygningsskulptur med rekreasjonsfunksjon (BKS4)
 - Bygningsskulptur med rekreasjonsfunksjon (BKS5)
 - 2. Gartneri og hageanlegg
 - Bygningsskulptur (BKS)
 - Bygningsskulptur (BKS2)
 - Bygningsskulptur (BKS3)
 - Bygningsskulptur (BKS4)
 - Bygningsskulptur (BKS5)
 - 3. Gartneri
 - Bygningsskulptur (BKS)
 - Bygningsskulptur (BKS2)
 - Bygningsskulptur (BKS3)
 - Bygningsskulptur (BKS4)
 - Bygningsskulptur (BKS5)
 - 4. Landbruks- og hageanlegg
 - Bygningsskulptur (BKS)
 - Bygningsskulptur (BKS2)
 - Bygningsskulptur (BKS3)
 - Bygningsskulptur (BKS4)
 - Bygningsskulptur (BKS5)
 - 5. Bebyggelse og anlegg
 - Bygningsskulptur (BKS)
 - Bygningsskulptur (BKS2)
 - Bygningsskulptur (BKS3)
 - Bygningsskulptur (BKS4)
 - Bygningsskulptur (BKS5)
- PBL § 12-6 Heringszoner**
 - Bygningsskulptur (BKS)
 - Bygningsskulptur (BKS2)
 - Bygningsskulptur (BKS3)
 - Bygningsskulptur (BKS4)
 - Bygningsskulptur (BKS5)
- PBL § 12-7 Områdebestemmelser**
 - Bygningsskulptur (BKS)
 - Bygningsskulptur (BKS2)
 - Bygningsskulptur (BKS3)
 - Bygningsskulptur (BKS4)
 - Bygningsskulptur (BKS5)

| | |
|--|---|
| <p>OMRÅDEREGULERING FOR Kunnskapsparken Ringerike MED TILHØRANDE REGULERINGSBESTEMMELSER</p> | <p>PLAN ID: 366</p> |
| <p>RINGERIKE KOMMUNE MILJØ- OG AREALFORVALTNING</p> | <p>PLANID: 366 Kommune: 2021 Prosjektleder: Ringerike Kommune Arealplanarbeid: 1.00.02.00</p> |

Situasjonssnitt

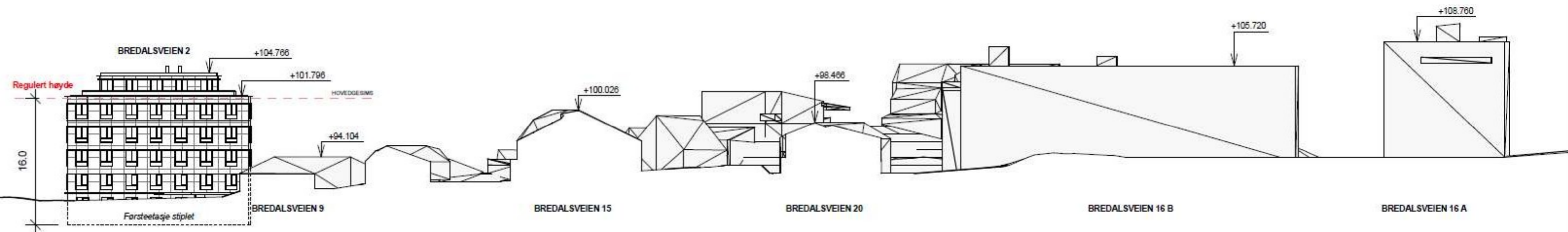

CODE
ARKITEKTUR

| | |
|---|-------------------------|
| Oppdragsgiver: SSN - Studentsamskipaden i Sørøst-Norge | |
| Prosjekt: Studentboliger - Hønefoss Bredalsveien 2 | Prosjekt nr.: 586BRE |
| Type prosjekt: | Om / Bnr.: 44/88 |

Illustrasjon fra campus

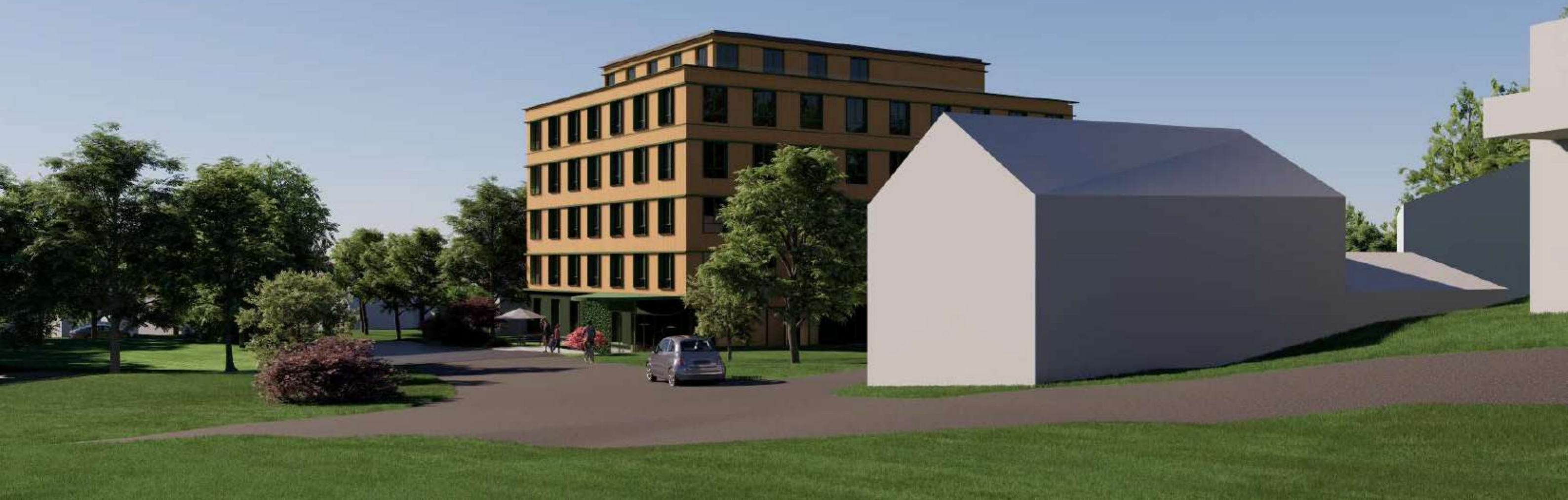

Illustrasjon fra Osloveien



Illustrasjon fra Bredalsveien



Oppsummering:

- Studentene på Ringerike har et prekært behov for flere studentboliger for å bidra til å opprettholde Campus Hønefoss som et attraktivt studiested. 150-200 studenter får ikke tilbud om bolig hvert år, og må vurdere alternative studiesteder.
- SSN har fått tildelt tilskudd og er klare til å iverksette realisering av totalt 100 nye studentboliger.
- Ved avslag på dispensasjonssøknader vil prosjekt være usannsynlig å kunne realisere innenfor kostnadsrammene fra Kunnskapsdepartementet og Husbanken.
- Det presenterte prosjektet er gjennomførbart uavhengig av ny kryssløsning, men forutsetter nødvendige dispensasjoner.





Studentsamskipnaden
i Sørøst-Norge